

資 料

1. 年 譜

[平成 21 年度]

- 4/21 全国学力・学習状況調査
- 5/18～20, 5/25～28, 6/1 (全 8 日間)
平成 21 年度国立教育政策研究所教育課程研究センター関係指定事業連絡協議会
＜国立オリンピック記念青少年総合センター (5 月)、文部科学省 (6 月)＞
- 5/21～5/22 平成 21 年度全国キャリア教育・進路指導担当者等研究協議会
＜国立オリンピック記念青少年総合センター＞
- 6/2, 3 全国生涯学習センター等研究交流会＜上野庁舎＞
- 6/ 3 創立 60 周年記念式典・記念講演会＜文部科学省東館 3 階講堂＞、
記念祝賀会＜文部科学省東館 1 階食堂＞
- 6/23 FD 公開セミナー「FD 実質化のための提案」＜文部科学省東館 3 階講堂＞
- 6/26 平成 21 年度生徒指導総合推進会議＜文部科学省東館 3 階講堂＞
- 7/22～ 8/26 社会教育主事講習[A]＜社会教育実践研究センター＞
- 7/25 朝日新聞社との特別シンポジウム (第 1 回) ～質保障の全体像を探る～
＜文部科学省東館 3 階講堂＞
- 8/25 教育研究公開シンポジウム「高等学校教育改革の成果と今後の在り方を考える」
＜文部科学省東館 3 階講堂＞
- 9/ 1～ 9/ 4 新任図書館長研修＜上野庁舎＞
- 9/ 3 中央説明会 (特定の課題に関する調査図画工作・美術)
＜旧文部省庁舎 6 階第 2 講堂＞
- 9/ 9～9/11 地域教育力の向上に関する研究セミナー＜上野庁舎＞
- 9/16～9/18 ボランティア活動推進研究セミナー・学校支援ボランティア推進フォーラム
＜上野庁舎＞
- 9/30～10/ 2 社会教育計画の立案と評価に関する研究セミナー＜上野庁舎＞
- 10/ 7～10/ 8 博物館長研修＜上野庁舎＞
- 10/ 8～10/ 9 平成 21 年度生徒指導総合連携推進事業ブロック別協議会 (東部)
＜栃木県宇都宮市＞
- 10/15～10/16 平成 21 年度生徒指導総合連携推進事業ブロック別協議会 (中部)
＜京都府京都市＞

- 10/22～10/23 平成 21 年度生徒指導総合連携推進事業ブロック別協議会（西部）
＜愛媛県松山市＞
- 10/26, 28, 29, 30
平成 21 年度国立教育政策研究所教育課程研究センター関係指定事業研究協議会
（平成 22 年度新規指定関係）＜国立オリンピック記念青少年総合センター＞
- 11/ 5～11/ 6 平成 21 年度全国教育研究所連盟共同研究集会＜山形県山形市「山形テルサ」＞
- 11/12～11/13 平成 21 年度全国教育研究所連盟カリキュラム研究協議会（三重大会）
＜プラザ洞 津公立学校共済組合津宿泊所＞
- 11/19～11/20 平成 21 年度全国教育研究所連盟教育課題研究協議会（熊本大会）
＜くまもと県民交流館パレア＞
- 12/ 2 教育改革国際シンポジウム「『質の高い学校をもとめて』から日本と東アジア諸国、
米国の国際対話～」
- 12/17～12/18 生涯学習機関等の連携に関する実践研究交流会＜新潟県立生涯学習推進センター＞
- 12/24, 1/13 理数教科書に関する国際比較調査公開シンポジウム＜文部科学省東館 3 階講堂＞
- 1/18～ 2/24 平成 21 年度社会教育主事講習〔B〕＜上野庁舎＞
- 2/ 3～ 2/ 5 平成 21 年度国立教育政策研究所教育課程研究センター関係指定事業研究協議会
＜文部科学省及び航空会館＞

2. 組 織

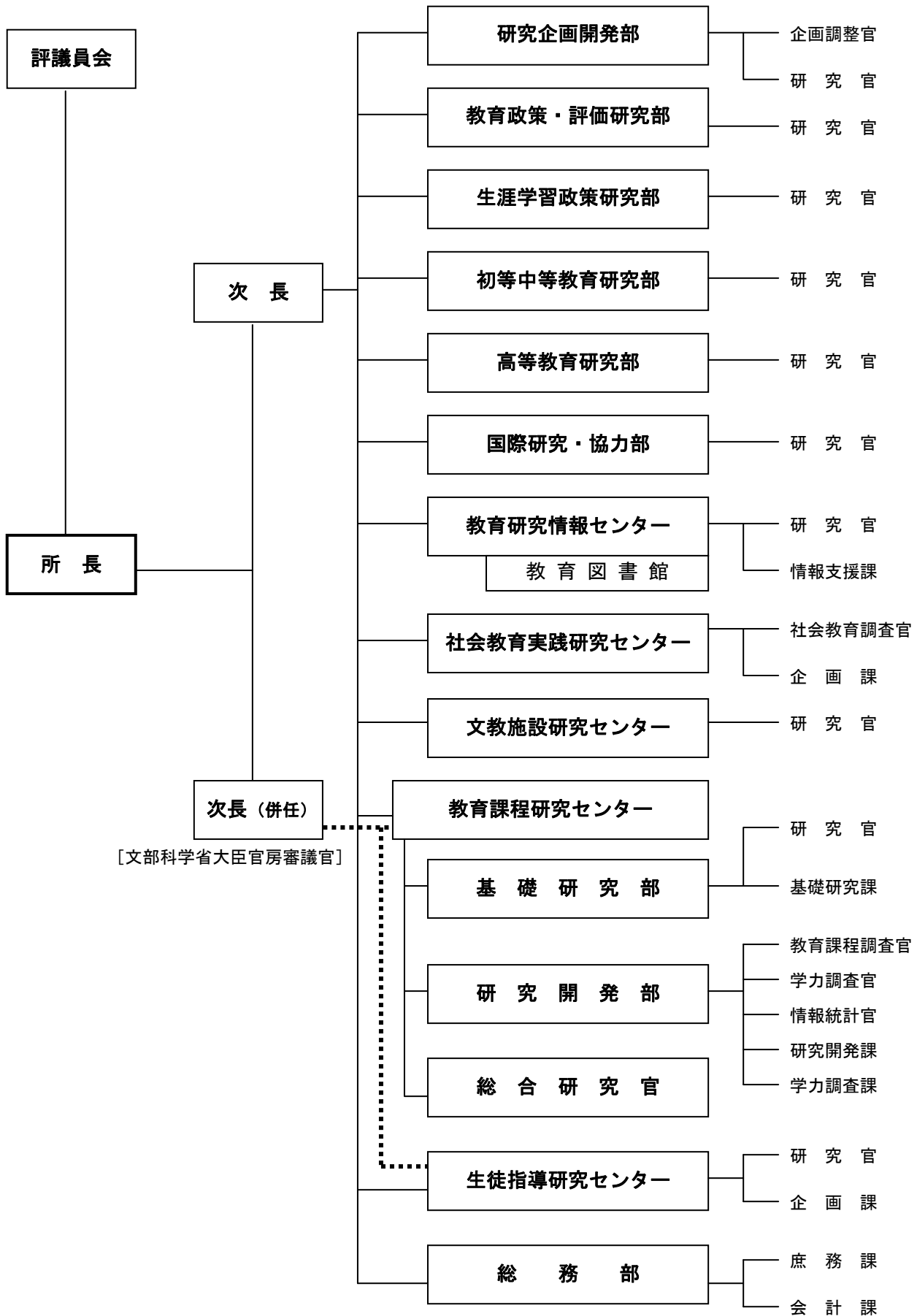

3. 評議員・現職員・客員研究員

(1) 評議員

【任期：平成19年11月15日～平成21年11月14日】

会長	木村 孟	文部科学省顧問、東京工業大学名誉教授
副会長	佐藤 禎一	独立行政法人国立文化財機構東京国立博物館長
	赤堀 侃司	白鷗大学教育学部教授
	飯野 正子	津田塾大学長
	石原多賀子	北陸大学未来創造学部国際教養学科教授
	江上 節子	武蔵大学社会学部教授
	遠藤純一郎	独立行政法人教員研修センター理事長
	小田 豊	独立行政法人国立特別支援教育総合研究所理事長
	梶田 叡一	国立大学法人兵庫教育大学長
	草野 一紀	新宿区立牛込第二中学校長（～H20. 7. 31）
	近藤 精一	東京都教職員研修センター所長（～H20. 7. 31）
	島宮 道男	東京都立芦花高等学校長（～H20. 7. 31）
	清水 康敬	東京工業大学監事（常勤）・名誉教授
	田村 哲夫	学校法人渋谷教育学園理事長
	壺内 明	港区立御成門中学校長（H20. 8. 1～）
	戸谷 賢司	東京都立文京高等学校長（H20. 8. 1～）
	服部 晃	岐阜女子大学文化情報研究センター教授（H20. 8. 1～）
	山本 恒夫	八洲学園大学長
	鷺山 恭彦	国立大学法人東京学芸大学長

【任期：平成21年11月15日～平成23年11月14日】

会長	木村 孟	東京工業大学名誉教授 全国都道府県教育委員会教育長連合会会長
副会長	佐藤 禎一	国際医療福祉大学大学院教授
	秋田 喜代美	東京大学大学院教育学研究科教授
	石原多賀子	北陸大学未来創造学部国際教養学科教授
	岩瀬 正司	世田谷区立尾山台中学校長 全日本中学校長会会長
	遠藤純一郎	独立行政法人教員研修センター理事長
	岡 陽子	佐賀県教育センター所長
	小川 正人	放送大学教養学部教授
	小田 豊	独立行政法人国立特別支援教育総合研究所理事長
	梶田 叡一	国立大学法人兵庫教育大学長
	黒田 江美子	千葉県浦安市教育委員会教育長
	田村 哲夫	学校法人渋谷教育学園理事長
	戸谷 賢司	東京都立文京高等学校長 全国高等学校長協会会長
	三石 美鶴	文京区立汐見小学校長 全国連合小学校長会監事
	山本 恒夫	八洲学園大学長
	鷺山 恭彦	国立大学法人東京学芸大学長

(2) 現職員（平成21年度）

所長	近藤 信司 （～H21. 7. 14）	管理係	岡 千陽	高等教育研究部	
“（取）		“	柏崎 樹子	部長	塚原 修一
[文部科学省生涯学習政策局長]		専門職	正藤 邦明	総括研究官	川島 啓二
				“	松川 誠司
				“	深堀 聡子
		研究企画開発部		国際研究・協力部	
“	板東 久美子 （H21. 7. 15～H21. 7. 31）	部長	頼本 維樹	部長	渡邊 良
		総括研究官	坂谷内 勝	総括研究官	鏡屋真理子
		“	千々布敏弥	“	齊藤 泰雄
		“	萬谷 宏之	“	篠原 真子
		“	（併）吉田 憲司	“	大塚 尚子
次長	大槻 達也	教育政策・評価研究部		主任研究官	沼野 太郎
“（併）		部長	葉養 正明	“	丸山 英樹※
[文部科学省大臣官房審議官]		総括研究官	橋本 昭彦	“	丸山 英樹
	徳久 治彦	“	屋敷 和佳	“	丸山 英樹
		主任研究官	本多 正人	“	（～H21. 9. 30）
総務部		“	植田みどり※	教育研究情報センター	
部長	上口 孝之	“	（H21. 10. 1～）	センター長	作花 文雄
[庶務課]		“	青木 栄一	“	（～H21. 7. 13）
課長	水村 義昭	“	植田みどり	“	安間 敏雄
課長補佐	高井 修	“	（～H21. 9. 30）	“	（H21. 7. 14～）
庶務係長（併）	佐藤 晃子	生涯学習政策研究部		総括研究官	小松 幸廣
人事係長	田中 昌紀 （～H21. 6. 30）	部長	町田 大輔	“	吉岡 亮衛
		総括研究官	岩崎久美子	主任研究官	福本 徹
		“	笹井 宏益	“	榎本 聡※
人事係主任	鈴木 育乃 （H21. 10. 1～）	“	佐田 慶裕	“	（H21. 10. 1～）
		“	初井 圭子	“	江草 由佳
企画係	日下田 岳史	初等中等教育研究部		“	榎本 聡
専門職	鳥越留美子	部長	工藤 文三	“	（～H21. 9. 30）
		総括研究官	下田 好行		
		“	松尾 知明		
		“	藤原 文雄		
		“	（H22. 1. 1～）		
		研究員	山森 光陽		
[会計課]					
課長	森 隆				
課長補佐	仙波 文彦				
総務係長	小山ひろし				
経理係長	関谷 香織				
経理係主任	田中 曜子				
管理係長	奥田 直樹 （～H21. 6. 30）				

【情報支援課】
 課長 花崎 仁敬
 企画係長 中村 伸彦
 企画係主任 坂本 陽子
 運用管理係主任 (併) 金子 亜弥
 データベース・情報提供係 猿田 美音

【教育図書館】
 教育図書館係長 砂押 久雄
 教育図書館係主任 林 三千代

教育課程研究センター
 センター長 中岡 司
 (～H21. 7. 13)
 " 作花 文雄
 (H21. 7. 14～)

基礎研究部
 部長 (併) 工藤 文三
 総括研究官 有元 秀文
 " 小倉 康
 " 河合 久
 " 後藤 顕一
 " 五島 政一
 " 名取 一好
 " 二井 正浩
 " 西野真由美
 " 鳩貝 太郎
 " 田口 重憲
 " 森 規昭
 " (併) 吉富 芳正
 (H21. 7. 1～)
 " 安野 史子※
 (H21. 10. 1～)
 " 西村 圭一※
 (H21. 10. 1～)
 主任研究官 西村 圭一
 (～H21. 9. 30)
 " 安野 史子
 (～H21. 9. 30)
 研究員 萩原 康仁
 松原 憲治

【基礎研究課】
 課長 足立 充
 企画係長 松岡 宏晃
 調査情報係 森本 陽子

研究開発部
 部長 梅澤 敦

【研究開発課】
 課長 稲葉 敦
 企画係長 澤田 佳代
 指導係長 新堀 栄
 分析・開発推進係長 最所 幸志
 専門職 廣田 雅明
 " 榎 貴志

【学力調査課】
 課長 森下 平
 調査係長 浅井 孝彦
 分析係長 鍋田 泰延
 専門職 (命) 最所 幸志
 " 笠原 一
 " 内田 敦

教育課程調査官
 " 赤堀 博行
 " 池守 滋
 " 上野 耕史
 " 大熊 信彦
 " 大倉 泰裕
 " 大橋 泰久
 " 奥村 高明

教育課程調査官
 " 笠井 健一
 " 清原 洋一
 " 佐藤 豊
 " 澤井 陽介
 " 篠原 孝子
 " 白旗 和也
 " 杉田 洋
 " 添野 龍雄
 " 高須 一
 (～H21. 8. 31)
 " 瀧田 雅樹
 " 田代 直幸
 " 田村 学
 " 谷田 増幸
 " 筒井 恭子
 " 寺田 登
 " 富山 哲也
 " 直山 木綿子
 " 中尾 敏朗
 " 長尾 篤志
 " 永田潤一郎
 " 西辻 正副
 " 西村 修一
 " 濱野 清
 " 林 誠一
 " 平木 裕
 " 水戸部 修治
 " 村上 尚徳
 " 村山 哲哉
 " 望月 昌代
 " 森 良一
 " 矢幅 清司
 " 本田 史子

情報統計官 (併)
 学力調査官 森 規昭
 " 樺山 敏郎
 " 銀島 文
 " 清水 宏幸
 " 杉本 直美
 学力調査官 (非常勤) 大場 愛美
 " 河田 直人
 " 倉島 彩子
 " 小石沢勝之
 " 佐々木 愛
 " 佐々木 久彰
 " 竹下 悟
 " 野上茉莉絵
 " 福岡 章代
 " 藤井 宣彰
 " 堀江 紗季
 " 鷺崎 修一
 " 森田 珠生

総合研究官 猿田 祐嗣

生徒指導研究センター
 センター長 中岡 司
 (～H21. 7. 13)
 " 作花 文雄
 (H21. 7. 14～)
 総括研究官 滝 充
 " 藤田 晃之
 " 藤平 敦
 " 三好 仁司

【企画課】
 課長 (併) 足立 充
 (～H21. 7. 31)
 " 大瀬 勝寿
 (H21. 8. 1～)
 企画係長 上島 和幸
 (～H22. 2. 28)
 指導係 遠藤 綾
 専門職 (併) 春名 潤一
 (H21. 12. 16～)

社会教育実践研究センター
 センター長 (併) 馬場祐次朗
 (～H21. 7. 31)
 " 服部 英二
 (H21. 8. 1～)

【企画課】
 課長 桑原 達也
 企画係長 (併) 壬生 篤志
 (～H21. 7. 31)
 " 濱平 幸典
 (H21. 7. 14～)
 普及・調査係長 (併) 濱平 幸典
 (～H21. 7. 13)
 " 大城 光雄
 (H21. 7. 14～)
 普及・調査係 七条 太郎
 専門職員 (併) 山田 まゆみ
 社会教育調査官 大藤 朝博
 専門調査員 荒井 博文
 " 伊藤 真木子
 " 木村 真介
 " 近藤 真紀
 " 二宮 伸司

文教施設研究センター
 センター長 新保 幸一
 総括研究官 磯山 武司
 " 齋藤 禎美
 企画係長 吉田 哲弥
 専門調査員 藤井 淳志

※は昇任による異動を示す
 (取)は事務取扱を示す

(3) 客員研究員

氏名	所属	研究調査の内容	研究部・センター 又は研究プロジェクト	専門分野
三宅 征夫	東京教育研究所主任研究員(国立教育政策研究所名誉所員)	「TIMMS」[学校におけるキャリア教育に関する総合的な研究]及び「学校における持続可能な社会の構築のための教育(ESD)に関する実践的研究」への参画	教育課程研究センター 基礎研究部	科学教育
山田 兼尚	国立教育政策研究所名誉所員	「『言語力の向上をめざす生涯にわたる読書教育に関する調査研究』をはじめとする生涯学習政策研究部の諸研究」への参画	生涯学習政策研究部	生涯学習、教育心理学
加藤 かおり	国立大学法人新潟大学准教授	「大学教育における質保証のためのガバナンスとマネジメントに関する研究」への参画	高等教育研究部	高等教育、生涯学習
金 泰 勲	星槎大学共生科学部准教授	「韓国と日本の教育改革の動向に関する比較研究」への参画	国際研究・協力部	比較教育学 国際理解教育
佐々木 毅	前総括研究官	「イギリスの教育政策・制度の改革動向と現状の調査・研究」への参画		比較国際教育学
岡本 弥彦	麻布大学生命・環境科学部教授	「学校における持続可能な社会の構築のための教育(ESD)に関する実践的研究」への参画	学校における持続可能な社会の構築のための教育(ESD)に関する実践的研究	理科教育(地学教育)、環境教育、教師教育
小澤 紀美子	東海大学教養学部人間環境学科自然環境課程教授	「学校における持続可能な社会の構築のための教育(ESD)に関する実践的研究」への参画		家庭科教育、環境教育、教師教育
田中 孝一	文部科学省初等中等教育局主任視学官	「学力に関する調査研究」及び「全国学力・学習状況調査」への参画	教育課程研究センター	教育課程、国語教育
鈴木 秀幸	静岡県立袋井高等学校教諭	「学力の評価方法の開発に関する調査研究」への参画		教育評価
長澤 悟	東洋大学工学部建築学科教授	「学校施設的环境対策に関する基礎的調査研究」への参画	文教施設研究センター	建築計画学
宮下 和己	和歌山県教育庁生涯学習局長	「学校におけるキャリア教育に関する総合的研究」への参画	学校におけるキャリア教育に関する総合的研究	進路指導、キャリア教育
今野 雅裕	国立大学法人政策研究大学院大学副学長	「生涯学習政策の変動とその評価に関する研究」への参画	生涯学習政策の変動とその評価に関する研究	生涯学習論、教育政策
今西 幸蔵	神戸学院大学教授	「言語力の向上をめざす生涯にわたる読書教育に関する総合的研究」及び「キー・コンピテンシーの活用可能性に関する研究」への参画	言語力の向上をめざす生涯にわたる読書教育に関する総合的研究	生涯学習論
亀井 浩明	日本連合教育会会長 帝京大学名誉教授	「教育条件整備に関する総合的研究」への参画	教育条件整備に関する総合的研究	教育制度論、教育行政学
小島 宏	財団法人教育調査研究所	「教育組織・研究組織の評価に関する総合的研究」への参画	教育組織・研究組織の評価に関する総合的研究	数学教育、学校経営、学校評価
佐藤 浩章	国立大学法人愛媛大学教育・学生支援機構教育企画室 准教授/副室長	「FDプログラムの構築支援とFderの能力開発に関する研究」への参画	FDプログラムの構築支援とFderの能力開発に関する研究	高等教育論、職業教育学
牟田 博光	国立大学法人東京工業大学理事・副学長	「OECD-PISA調査」への参画	OECD「生徒の学習到達度調査」に対応した調査研究	教育学 教育社会学
相良 憲昭	京都ノートルダム女子大学長	「OECD-PISA調査」への参画		国際教育 比較教育学
坂本 孝徳	広島工業大学副総長・教授	「OECD-PISA調査」への参画		教育行政 比較教育学
瀬沼 花子	玉川大学教育学部教授	「OECD-PISA調査」への参画		算数・数学教育
磯崎 哲夫	国立大学法人広島大学大学院教育学研究科教授	「TIMSS」への参画	TIMSS	理科教育
長崎 榮三	国立大学法人静岡大学大学院教育学研究科教授	「TIMSS」への参画		算数・数学教育
土屋 隆裕	情報・システム研究機構 統計数理研究所准教授	「国際成人力調査(PIAAC)」への参画	国際成人力調査(PIAAC)	統計調査法
小方 直幸	国立大学法人広島大学高等教育研究開発センター准教授	「学習成果アセスメントのインパクトに関する総合的研究」への参画	学習成果のアセスメントのインパクトに関する総合的研究	高等教育論

4. 定員及び予算

(1) 定員 (平成21年度末)

	(人)
所長	1
次長	1
部長・センター長・総合研究官	13
総括研究官・主任研究官・研究員	55
教育課程調査官・学力調査官・情報統計官・社会教育調査官	49
事務職員等	39
<hr/>	
計	158
	(併任は除く。)

(2) 予算

	(単位：千円)	
事項	平成21年度	平成20年度
<hr/>		
人に伴う経費	1,481,784	1,479,172
<hr/>		
管理運営経費	229,285	232,005
<hr/>		
政策研究機能高度化推進経費	124,514	125,746
<hr/>		
事業経費	1,692,604	1,924,225
<hr/>		
国際研究協力経費	214,228	117,581
<hr/>		
教育情報ナショナルセンター機能の運用に要する経費	196,927	154,866
<hr/>		
民間資金等活用官庁施設維持管理運営等	84,992	87,517
<hr/>		
合計	4,024,334	4,121,112

5. 施設等

敷地	【上野庁舎】	<u>3,150 m²</u>
	[松戸宿泊施設]	<u>4,966 m²</u>

建物	【中央合同庁舎第7号館】	区分	延面積
		6階 (所長・次長室、各部・センター等)	<u>1,772 m²</u>
		5階 (教育課程研究センター等)	<u>1,058 m²</u>
		1・9階 (教育図書館書庫)	<u>597 m²</u>
		B1階 (車庫)	<u>9 m²</u>
		合計	3,436

	【上野庁舎】	区分	建面積	延面積
		本館 (RC3階建)	<u>813 m²</u>	<u>2,359 m²</u>
		合計	813	2,359

	[松戸宿泊施設]	区分	建面積	延面積
		本館 (RC3階建) (1部地下2階)	<u>1,001 m²</u>	<u>2,734 m²</u>
		合計	1,001	2,734

6. 科学研究費補助金による研究一覧

【新規研究課題】

	研究種目	研究期間	研究代表者	研究課題名
		<年度>		
1	基盤研究(A)	21-25	安野 史子	中等教育の多様化に適応したコア学力の評価・測定を行うための技術的基盤の構築
2	基盤研究(B)	21-23	本多 正人	学校財務会計構造の実証的研究
3	〃	21-23	吉岡 亮衛	科学的知識・態度と科学の学習におけるメタ認識の関係性についての日独比較研究
4	〃	21-24	猿田 祐嗣	科学的・論理的思考に基づいた表現力の経年変化研究
5	〃	21-23	谷田部 玲生	教員の免許状更新講習における社会科系教科教育講習プログラム作成のための研究
6	基盤研究(C)	21-23	坂谷内 勝	日本の中学校数学・理科授業におけるICT低活用の要因分析
7	〃	21-23	葉養 正明	就学人口減少地域における公立小中学校の統合モデルの構築と社会的費用の研究
8	〃	21-23	屋敷 和佳	少子化に伴う学校施設整備の展開と学校運営から見た成果検証に関する研究
9	〃	21-23	橋本 昭彦	1950年代の日本における学校評価制度の導入とその展開に関する基礎的研究
10	〃	21-23	深堀 聡子	高等教育における学習成果アセスメントと質保証に関する国際比較研究
11	〃	21-23	鎧屋(一見) 真理子	生涯発達能力を育む幼少連携の在り方に関する国際比較研究
12	〃	21-23	西野 真由美	情報倫理教育の充実に向けた道徳教育カリキュラム開発に関する研究
13	挑戦的萌芽研究	21-23	滝 充	児童生徒の反社会的行動に及ぼす非社会性要因の影響について
14	若手研究(B)	21-24	山森 光陽	学習指導要領改訂に伴う指導方法等の変化と生徒の数学に対する動機づけの特性との関係

【継続研究課題】

	研究種目	研究期間	研究代表者	研究課題名
		<年度>		
1	基盤研究(B)	21	小倉 康	科学的リテラシーを向上させる優れた理科授業に関する教師用ビデオ教材の開発
2	〃	21-22	瀬沼 花子	算数・数学における表現力・読解力と到達度や態度との関係に関する研究
3	〃	21	立田 慶裕	キー・コンピテンシーの生涯学習政策指標としての活用可能性に関する調査研究
4	〃	21	有元 秀文	リーディング・リテラシーを育てるためのカリキュラム、学習指導・評価方法の開発
5	〃	21	下田 好行	キー・コンピテンシーに基づく学習指導法のモデル開発に関する研究
6	〃	21-22	長崎 栄三	数学教育におけるリテラシーについてのシステミック・アプローチによる総合的研究
7	〃	21-22	松原 静郎	理科での持続可能な発展に関する教材の開発とそれを用いた科学的表現力の育成
8	基盤研究(C)	21	河合 久	米国における高大接続プログラムの実態に関する研究—単位の取得と活用を中心に—
9	〃	21	松尾 知明	多文化教育をモデルにした「総合的な学習の時間」のカリキュラム構築に関する調査研究
10	〃	21	名取 一好	児童生徒の社会的能力育成を目指すカリキュラムに関する調査研究
11	〃	21-22	鳩貝 太郎	生命尊重の態度を育成する体系的な生物学習プログラムの開発と評価に関する調査研究
12	〃	21-22	工藤 文三	高等学校における学習の評価の実態把握と改善に関する研究
13	〃	21-22	斎藤 泰雄	わが国の国際協力の理念及び政策の歴史的系譜に関する研究
14	〃	21-22	岩崎 久美子	エビデンスに基づいた教育政策決定プロセスに関する調査研究
15	〃	21	水戸部 修司	日本版「PISAスーツケース」の開発
16	挑戦的萌芽研究	21	瀬沼 花子	数学問題の理解に及ぼすコンピュータの影響についての研究
17	〃	21	安野 史子	科学的な評価方法及び測定法に基づく日本のテスト文化に適した新しい学力調査の設計開発
18	若手研究(B)	21	福本 徹	次世代インターネット環境を利用した学習基盤の開発と実践的評価に関する研究
19	〃	21	丸山 英樹	ヨーロッパ諸国におけるイスラムの教育問題への取り組みと日本の学校教育の将来性
20	〃	21-22	江草 由佳	マッシュアップを想定した複数教育コレクション提供サービスについての研究
21	〃	21	榎本 聡	振り返り学習機能を有する携帯型体験学習支援システムの開発
22	〃	21	萩原 康仁	児童生徒の諸特性を学校の教育環境との関連で把握するマルチレベルモデルの開発
23	〃	21	青木 栄一	分権改革の自治体教育行政へのインパクト
24	研究成果公開促進費データベース	21	塚原 修一	進学適性検査・能研テストにかかわるデータのデータベース化

7. 外国人来訪者一覧

年月日	来訪者名	国籍等	役職名	来所の目的
平成21年 4月20日	中国教育政策研究調査団（陳舜団長、韓民副団長、田慧博士）、他	中国、他	国務院教育科学弁公室局長、国家教育発展研究センター次長、中央教育科学研究所次長	所長表敬・日本の教育政策研究に関する聴取
平成21年 6月18日	Dra. Hermelinda Alvarenga de Ortega、他9名	パラグアイ	Director of Projects and Cooperation, Ministry of Education. 他、ラテンアメリカ諸国教育行政官	日本の教育事情についての聴取
平成21年 6月26日	鄭廣姫	韓国	韓国教育開発院室長	高大接続に関する研究情報と資料交換
平成21年 7月 2日	インドネシア教育行政官研修グループ7名	インドネシア	インドネシア教育行政官	日本のへき地教育の経験についての事情聴取
平成21年 7月 8日	オレグ・ポポフ	スウェーデン	ウメオ大学准教授	日本の教育史（教員養成史）に関する資料調査
平成21年10月28日	Mr. Nam Jung Kul、他29名	韓国	(社)韓国教育環境研究院理事長	日本の学校施設の耐震対策に関する情報収集
平成21年11月26日 ～12月 2日	アンドレア・シュライヒャー	ドイツ	OECD教育局指標分析課長	意見・情報交換
平成22年 1月29日	アダマ・ワン Dr. Adama Ouane	マリ	ユネスコ職員／ユネスコ生涯学習研究所所長	所長への表敬と第6回国際成人教育会議の成果についての国研関係者との意見交換
平成22年 3月 4日 ～5日	Mr. Yu Woong-Sang、他2名	韓国	韓国教育開発院(KEDI)教育施設・環境研究センター所長	学校施設の満足度調査に関する共同研究について意見交換

8. 研究協力者・研究補助者一覧

(1) 研究協力者

○新規（7名）

氏名	所属	研究テーマ	担当教官	期間	備考
寺崎孝史	富山県氷見市立比美乃江小学校 教諭	子どもの社会性を育む生徒指導の在り方	生徒指導研究センター 総括研究官 滝充	21.10.1 ~ 21.12.31	
荒井英治郎	信州大学全学教育機構教職教育部 専任講師	都市自治体の教育政策	教育政策・評価研究部 総括研究官 本多正人	21.8.1 ~ 22.3.31	
中村悦広	財団法人建設物価調査会総合 研究所 研究員	都市自治体の教育政策	教育政策・評価研究部 総括研究官 本多正人	21.8.1 ~ 22.3.31	
岩本泰	東海大学教養学部人間環境学 科自然環境課程 専任講師	「学校教育における持続可能な発展のための教育（ESD）に関する研究」における評価研究と事例分析	教育課程研究センター 基礎 研究部 総括研究官 五島政一	21.7.1 ~ 22.3.31	
上森一郎	氷見市立久目小学校 教諭	望ましい人間関係をつくり、一人一人が自己実現を図ることのできる生徒指導の在り方	生徒指導研究センター 総括研究官 滝充	21.5.1 ~ 21.7.31	
重田 心	栃木県立黒羽高等学校 教諭	部活動を中心とした学校教育と社会教育の連携	社会教育実践研究センター 社会教育調査官 工藤朝博	21.10.1 ~ 22.3.31	
千葉 みずき	東京学芸大学大学院博士課程 連合学校教育学研究科 大学院生	ノンフォーマル教育による成人識字教育の方法と形態に関する研究	生涯学習政策研究部 総括研究官 笹井宏益	21.5.1 ~ 22.3.31	

○継続（8名）

佐々木有紀	国際教養大学 講師	教員養成・研修制度（日米比較）	研究企画開発部 総括研究官 千々布敏弥	21.4.1 ~ 22.3.31	
石井 留奈	桜美林大学大学院 研究生	戦後教育改革期における女子大学の設立に関する一研究	教育政策・評価研究部 総括研究官 橋本 昭彦	21.4.1 ~ 22.3.31	
豊 浩子	カリフォルニア大学バークレー校教育大学院 大学院生	産業構造の変化と教育システムの変化	生涯学習政策研究部 総括研究官 岩崎久美子	21.4.1 ~ 22.3.31	
首藤美香子	白梅学園大学子ども学部子ども学科 准教授	先進国における保育・幼児教育政策の動向分析	国際研究・協力部 総括研究官 鎧屋（一見）真理子	21.4.1 ~ 22.3.31	
鶴見 陽子	中央大学大学院文学研究科教育学専攻博士後期課程 大学院生	中国における多元文化教育の現状と課題-持続可能な発展と文化多様性の視点から-	国際研究・協力部 総括研究官 鎧屋（一見）真理子	21.4.1 ~ 22.3.31	
市川 誠	立教大学文学部 准教授	学校教育における宗教の役割	国際研究・協力部 総括研究官 齊藤 泰雄	21.4.1 ~ 22.3.31	
佐藤真久	武蔵工業大学環境情報学部 専任講師	「学校教育におけるESDに関する研究」	教育課程研究センター 総括研究官 五島 政一	21.4.1 ~ 22.3.31	
倉斗 綾子	首都大学東京大学院 都市環境科学 研究科建築学専攻 客員研究員	小中学校における教育環境整備に関する研究	文教施設研究センター センター長 新保 幸一	21.4.1 ~ 22.3.31	

合計 15名

(2) 研究補助者

○新規 (2名)

氏名	所属	研究テーマ	担当教官	期間	備考
三浦 智子	東京大学大学院教育学研究科 学校教育高度化専攻学校開発 政策コース 博士後期課程	「教育・研究組織の評価に関する総合的 研究」	教育政策・評価研究部 部長 葉養正明	21. 6. 22 ~ 22. 3. 31	
松橋 義樹	東京大学大学院教育学研究科 総合教育科学専攻生涯学習基 盤経営コース 博士課程	「公民館の職員の研修に関する実態調 査」「公民館におけるボランティアの研 修の充実方策に関する調査研究」	社会教育実践研究センター 社会教育調査官 工藤朝博	21. 5. 1. ~ 22. 3. 31	

○継続 (4名)

小入羽 秀敬	東京大学大学院教育学研究科 学校教育高度化専攻 博士課程3年	都市の教育政策と教育行政の在り方に 関する調査研究	教育政策・評価研究部 総括研究官 本多 正人	21. 4. 1 ~ 22. 3. 31	
佐藤 智子	東京大学大学院教育学研究科 総合教育科学専攻生涯学習基 盤経営コース 博士課程3年	都市の教育政策と教育行政の在り方に 関する調査研究	教育政策・評価研究部 総括研究官 本多 正人	21. 4. 1 ~ 22. 3. 31	
山下 絢	東京大学大学院教育学研究科 学校教育高度化専攻学校開発 政策コース 博士課程3年	教育条件整備に関する総合的研究	初等中等教育研究部 研究員 山森 光陽	21. 4. 1 ~ 22. 3. 31	
中村 いずみ	早稲田大学大学院教育学研究 科教育基礎学専攻 博士課程4年	教育条件整備に関する総合的研究	初等中等教育研究部 研究員 山森 光陽	21. 4. 1 ~ 22. 3. 31	

合計 6名

9. 所内講演会・部内研究会等一覧

年月日	発表者	タイトル	研究部・センター
平成21年 5月14日	青木栄一(教育政策・評価研究部研究員)	小中一貫教育の政策科学 ―小中学校間距離データを用いた導入可能性の検証―	教育政策・評価研究部
平成21年 5月20日	葉養正明(教育政策・評価研究部長) 山森光陽(初等中等教育研究部研究員)	小中学校の配置の在り方 少人数教育の在り方	教育政策・評価研究部 初等中等教育研究部 研究企画開発部
平成21年 6月15日	新保幸一(文教施設研究センター長) 中岡司(教育課程研究センター長) 直山木綿子(教育課程研究センター教育課程調査官) 齋藤泰雄(国際研究・協力部総括研究官)	平成20年度終了プロジェクト研究に係る研究成果評価報告会	研究企画開発部
平成21年 6月23日	Mathew L. Ouellett、他	FD公開セミナー「FD実質化のための提案」	高等教育研究部
平成21年 7月 9日	屋敷和桂(教育政策・評価研究部総括研究官)	学校運営協議会の組織・運営と課題―学校調査及び教育委員会調査から―	教育政策・評価研究部
平成21年 7月25日	天野郁夫(東京大学名誉教授)、新井克弘(大学入試センター教授)、小方直幸(広島大学准教授)、川島啓二(高等教育研究部総括研究官)、北原和夫(国際キリスト教大学教授)、榎本剛(文部科学省高等教育政策室長)	特別シンポジウム「質保証の全体像を探る」	高等教育研究部
平成21年 8月 5日	Linda Andrews(2006～2009 米国ジョージア州才能教育責任者)	米国の才能教育に関する講演会	教育課程研究センター基礎研究部
平成21年 8月 7日	牛山英彦(茅野市教育委員会教育長)	茅野市の読書活動の取り組み	生涯学習政策研究部
平成21年 9月 8日	ランディ・ベネット Randy Bennett, Distinguished Scientist	コンピューター・テスト開発の最前線 Educational Testiting Service(ETS)	生涯学習政策研究部
平成21年10月13日	橋本昭彦(教育政策・評価研究部総括研究官)	保護者団体による学童保育施設の評価活動―小金井市における市民と行政との「協働」の事例報告―	教育政策・評価研究部
平成21年10月30日	G. C. カパテイアイ氏(インド: 国立教育研究所 就学前・初等教育部准教授 モロウS B intiaカワロガ- (マレーシア: 教育 省カリキュラム開発局政策計画・カリキュラム評価部 次長) アハハカ・ロハス(メキシコ: 首都圏教育省基礎 教育部研究員) スホワソ・キム(韓国: 梨花女子大学幼児教育 学部教授) ユー・フン・イ(台湾: 国立嘉義大学幼児教育 学部副教授、学部長) チャーラン・デ'インジエリ(トルコ: アンカラ大学教育 科学就学前教育学科教授)	アジア太平洋地域の就学前教育(就学前教育政策・実践に関するセミナー・各国報告)	国際研究・協力部
平成21年11月11日	大槻達也(次長)、葉養正明(教育政策・評価研究部長)、川島啓二(高等教育研究部総括研究官)、笹井宏益(生涯学習政策研究部総括研究官)、他	平成21年度プロジェクト研究に係る中間評価報告会	研究企画開発部
平成21年11月18日	本多正人(教育政策・評価研究部総括研究官)	公共経営改革と教育改革	教育政策・評価研究部
平成22年11月24日	森下 平(教育課程研究センター学力調査課長)	全国学力・学習状況調査の結果からみる児童生徒の読書活動の状況について	生涯学習政策研究部
平成21年12月 9日	稲葉陽二(日本大学教授)	ソーシャル・キャピタルの可能性を探る	生涯学習政策研究部
平成21年12月14日	石井太(国立社会保障・人口問題研究所国際関係部第3室長)、葉養正明(教育政策・評価研究部長)、忍田暢男(茨城県教育委員会義務教育課市町村教育推進室長)、大宮登(高崎経済大学副学長)、工藤文三(初等中等教育研究部長)	人口減少社会における教育の在り方	初等中等教育研究部 研究企画開発部
平成21年12月16日	青木栄一(教育政策・評価研究部研究員)	教員の多忙(化)をどのように論証するのか	教育政策・評価研究部 研究企画開発部

平成21年12月24日	長崎英三（静岡大学大学院教育学研究科教授）、他	理数教科書に関する国際比較調査公開シンポジウム（算数・数学）	教育課程研究センター基礎研究部
平成22年 1月 4日	葉養正明（教育政策・評価研究部部長）	公立小中学校統廃合の市区町村財政上の効果	教育政策・評価研究部
平成22年 1月 8日	澤野由紀子（聖心女子大学教授）	EUの生涯学習政策	生涯学習政策研究部
平成22年 1月13日	鳩貝太郎（基礎研究部総括研究官）、他	理数教科書に関する国際比較調査公開シンポジウム（理科）	教育課程研究センター基礎研究部
平成22年 2月 1日	植田みどり（教育政策・評価研究部）	イギリスの教育財政制度について	教育政策・評価研究部 研究企画開発部
平成22年 2月10日	妹尾渉（平成国際大学准教授）	教育経済学における実証研究の展望	研究企画開発部
平成22年 2月19日	立田慶裕（生涯学習研究部総括研究官）、岩崎久美子（生涯学習研究部総括研究官）、笹井宏益（生涯学習研究部総括研究官）、エフナル・ラフマン（ダッカ・アフリア・ミッション理事長（ハンガリー）、荒井容子（草の根会議代表・法政大学社会学部教授）、スリワン・レオリン（教育省NFE局専門官（タイ）、ウーエ・ガテンツレイガ（国際成人教育協会国際教育研究所副所長（ドイツ）、ロマ・コウ・コチ（教育青少年スポーツ省NFE局次長（カボネビア）、エリス・テイハマナ（教育省コミュニティ教育局次長（インドネシア）、他	成人教育に関する国際セミナー—第6回国際成人教育会議（CONFETIA VI）の成果と課題—	生涯学習政策研究部 国際研究・協力部
平成22年 3月 2日	村川雅弘（鳴門教育大学大学院教授）	子どもたちの学ぶスキルを育てる	生涯学習政策研究部
平成22年 3月24日	鳩貝太郎（基礎研究部総括研究官）	生物教育は、楽しい	教育課程研究センター基礎研究部
平成22年 3月24日	中島千恵（京都文教短期大学児童教育学科教授）、他	フランスにおける幼小連携をめぐる政策と現場の動向	国際研究・協力部
平成22年 3月31日	植田みどり（教育政策・評価研究部主任研究官）	イギリスにおける小規模学校の学校経営—Federationの取り組みを中心に—	教育政策・評価研究部

10. 所内委員一覧

[◎は議長（委員長／室長）を指す]

研究所会議

- ◎近藤 信司 所長
(～H21. 7. 14)
素川 富司
(H21. 8. 1～)
大槻 達也
上口 孝之 総務部長
頼本 維樹 研究企画開発部長
葉養 正明 教育政策・評価研究部長
町田 大輔 生涯学習政策研究部長
工藤 文三 初等中等教育研究部長
塚原 修一 高等教育研究部長
渡邊 良 国際研究・協力部長
作花 文雄 教育研究情報センター長
(～H21. 7. 13)
安間 敏雄
(～H21. 7. 14)
中岡 司 教育課程研究センター長
(～H21. 7. 13)
作花 文雄
(H21. 7. 14～)
工藤 文三 教育課程研究センター基礎研究部長(併)
長崎 栄三 教育課程研究センター総合研究官
梅澤 敦 教育課程研究センター研究開発部長
中岡 司 生徒指導研究センター長(併)
(～H21. 7. 13)
作花 文雄
(H21. 7. 14～)
馬場祐次朗 社会教育実践研究センター長
(～H21. 7. 31)
服部 英二
(H21. 8. 1～)
新保 幸一 文教施設研究センター長

政策研究戦略室

- ◎大槻 達也 次長
上口 孝之 総務部長
頼本 維樹 研究企画開発部長
笹井 宏益 生涯学習政策研究部総括研究官
(命)企画調整官(次長付)
葉養 正明 教育政策・評価研究部長
工藤 文三 初等中等教育研究部長
(併)基礎研究部長
川島 啓二 高等教育研究部総括研究官
中岡 司 教育課程研究センター長
(併)生徒指導研究センター長
(～H21. 7. 13)
作花 文雄
(H21. 7. 14～)
猿田 祐嗣 教育課程研究センター総合研究官
(命)基礎研究部副部長

紀要編集会議

- ◎頼本 維樹 研究企画開発部長
本多 正人 教育政策・評価研究部総括研究官
立田 慶裕 生涯学習政策研究部総括研究官
工藤 文三 初等中等教育研究部長
加藤 崇英 高等教育研究部主任研究官
鑑屋真理子 国際研究・協力部総括研究官
名取 一好 教育課程研究センター基礎研究部
総括研究官

1 1. 国立教育政策研究所著作刊行物（平成21年4月～平成22年3月）

1 国立教育政策研究所紀要

刊行物名	発行時期	事務局担当
国立教育政策研究所紀要 第139集 【特集】FDの新しい動向、【論文】、他	平成22年3月	研究企画開発部

2 報告書・資料

刊行物名	発行時期	事務局担当
教育・研究組織における評価に関する総合的研究(最終報告)」	平成22年3月	教育政策・評価研究部
学校関係者評価の実施状況に関するアンケート(「教育・研究組織における評価に関する総合的研究(最終報告)」)	平成22年3月	教育政策・評価研究部
論集 都市の教育政策と教育行政(「都市の教育政策と教育行政の在り方に関する調査研究報告書」)	平成22年3月	教育政策・評価研究部
都市教育政策研究の分析枠組みと事例—隣接諸科学の研究者による講演録とインタビュー記録	平成22年3月	教育政策・評価研究部
教育条件整備に関する総合的研究(学校配置研究分野) 二次報告書	平成22年3月	教育政策・評価研究部
少子高齢化社会における小中学校の配置と規模に関する資料集(第一集)	平成21年9月	教育政策・評価研究部
少子高齢化社会における小中学校の配置と規模に関する資料集(第二集)	平成22年3月	教育政策・評価研究部
少子高齢化社会における小中学校の配置と規模に関する資料集(第二集 附属資料)	平成22年3月	教育政策・評価研究部
教育委員会事務局組織<政令指定都市・中核市版>(平成21年度調査研究等特別推進経費調査研究報告書)	平成21年10月	教育政策・評価研究部
歴代教育委員<政令指定都市・中核市版>(平成21年度調査研究等特別推進経費調査研究報告書)	平成21年10月	教育政策・評価研究部
PISA調査でみる日本の教育の特徴—生徒の学習到達度調査(PISA)調査結果からみた日本の	平成21年10月	国際研究・協力部
万人のための教育(EFA)と持続発展教育(ESD)の対話のはじまり(翻訳)	平成21年11月	国際研究・協力部
韓国教育資料集—最近の重要な教育政策・情報を中心に(翻訳)	平成21年12月	国際研究・協力部
リテラシーとシティズンシップの促進:言説と効果的な実践(監訳)	平成22年2月	国際研究・協力部
先進国における子どもの幸せ(翻訳)	平成22年3月	国際研究・協力部
自分に気付き、未来を築くキャリア教育—小学校におけるキャリア教育推進のために—	平成21年4月	生徒指導研究センター
「キャリア教育」資料集—文部科学省・国立教育政策研究所—研究・報告書・手引編 [平成20年度増補版]	平成21年4月	生徒指導研究センター
生徒指導支援資料「いじめを理解する」	平成21年6月	生徒指導研究センター
自分と社会をつなぎ、未来を拓くキャリア教育—中学校におけるキャリア教育推進のために—	平成21年10月	生徒指導研究センター
生徒指導主事向け手引書 生徒指導の役割連携の推進に向けて —生徒指導主事に求められる具体的な行動(中学校編)—	平成22年3月	生徒指導研究センター
文教施設整備に関するデータ2009(国立大学等編・DVD-ROM)	平成21年6月	文教施設研究センター
文教施設整備に関するデータ2009(DVD-ROM)	平成21年6月	文教施設研究センター
学校への太陽光発電導入ガイドブック	平成21年7月	文教施設研究センター
モデルプランにおける環境対策のシミュレーション結果	平成21年8月	文教施設研究センター
学校における新エネルギー活用ガイドブック	平成22年3月	文教施設研究センター
大学施設の性能評価システム	平成22年3月	文教施設研究センター
学校施設の評価事例集 学校施設がこんなになりました	平成22年3月	文教施設研究センター
新訂生涯学習概論ハンドブック	平成21年7月	社会教育実践研究センター
社会教育計画ハンドブック	平成21年12月	社会教育実践研究センター
平成21年度公民館の職員の研修に関する実態調査報告書	平成22年3月	社会教育実践研究センター
平成21年度社会教育における地方公共団体と関係機関・団体等の連携方策に関する調査研究報告書	平成22年3月	社会教育実践研究センター
平成21年度インターネットを活用した遠隔社会教育研修の在り方に関する調査研究報告書	平成22年3月	社会教育実践研究センター
平成21年度生涯学習推進センター等の新たな役割に関する調査研究報告書	平成22年3月	社会教育実践研究センター
平成21年度社会教育主事の専門性を高めるための研修プログラムの開発に関する調査研究報告書	平成22年3月	社会教育実践研究センター

平成21年度学校支援ボランティアの活動を支援するコーディネーターの養成等に関する調査研究報告書	平成22年3月	社会教育実践研究センター
平成21年度公民館におけるボランティアの研修の充実方策に関する調査研究報告書	平成22年3月	社会教育実践研究センター
平成21年度公民館に関する基礎資料	平成22年3月	社会教育実践研究センター
平成21年度図書館に関する基礎資料	平成22年3月	社会教育実践研究センター
平成21年度博物館に関する基礎資料	平成22年3月	社会教育実践研究センター
平成21年度ボランティアに関する基礎資料	平成22年3月	社会教育実践研究センター
平成21年度社会教育計画立案の技術	平成22年3月	社会教育実践研究センター
平成21年度図書館サービス計画立案の技術	平成22年3月	社会教育実践研究センター

3 広報誌

刊行物名	発行時期	事務局担当
NIER NEWS(国立教育政策研究所広報) (第159号～162号)	(年4回発行)	研究企画開発部

4 英文刊行物

刊行物名	発行時期	事務局担当
Policy and Practice of Early Childhood Education and Care across Countries – Report of NIER Study Visit Programme –	平成21年12月	国際研究・協力部

5 科学研究費補助金による研究成果報告書

刊行物名	発行時期	事務局担当
「キー・コンピテンシー」に基づく学習指導法のモデル開発に関する研究	平成22年3月	初等中等教育研究部 総括研究官 下田好行
欧州におけるムスリム移民の教育と統合に関する研究	平成22年2月	丸山 英樹 国際研究・協力部 主任研究官

12. 教育図書館の活動

(1) 利用統計(平成21年度)

ア. 一般公開の開館日数 229 日 (前年度 230日)

イ. 利用者数 4,651 人 (前年度 4,211人)

<所内・省内>

利用者	月	4月	5月	6月	7月	8月	9月	10月	11月	12月	1月	2月	3月	合計
所員		296	244	251	297	211	207	194	242	190	302	267	285	2,986
研究協力者等		15	12	26	29	33	24	12	11	11	21	10	31	235
文部科学省等職員		57	29	30	49	52	39	71	72	51	65	67	61	643
合計		368	285	307	375	296	270	277	325	252	388	344	377	3,864

<所外>

利用者	月	4月	5月	6月	7月	8月	9月	10月	11月	12月	1月	2月	3月	合計
大学・短大・高専教員		12	8	13	20	29	14	9	8	15	14	24	28	194
小・中・高教員		5	6	3	4	18	8	6	0	4	0	6	5	65
大学院生		4	16	16	30	24	32	22	21	13	9	5	9	201
大学生		1	0	6	5	8	13	8	25	11	5	2	3	87
教委・教研職員		0	1	0	1	1	0	0	0	0	0	0	2	5
官庁職員		0	0	2	1	0	0	0	0	0	0	2	4	9
学校・団体職員		1	1	1	4	2	3	2	1	0	2	0	3	20
出版・報道関係者		3	7	7	5	10	11	6	2	5	7	5	5	73
その他		13	7	7	20	17	14	8	10	14	14	5	4	133
合計		39	46	55	90	109	95	61	67	62	51	49	63	787
教科書利用者数(内数)		14	6	15	27	53	35	17	12	18	20	12	13	242

ウ. 利用冊数

<所員(貸出数)>

利用種別	月	4月	5月	6月	7月	8月	9月	10月	11月	12月	1月	2月	3月	合計
図書貸出		337	158	169	292	181	132	96	195	100	257	155	194	2,266
雑誌貸出		38	2	13	24	8	20	17	6	7	9	22	52	218
当日貸出		7	17	7	32	21	23	11	13	8	13	17	39	208
合計		382	177	189	348	210	175	124	214	115	279	194	285	2,692

<研究協力者等(貸出数)>

利用種別	月	4月	5月	6月	7月	8月	9月	10月	11月	12月	1月	2月	3月	合計
図書貸出		0	14	11	19	19	21	2	1	1	10	11	30	139
雑誌貸出		3	7	14	7	0	1	0	1	1	36	1	11	82
当日貸出		4	8	7	2	0	0	0	1	1	23	41	11	98
合計		7	29	32	28	19	22	2	3	3	69	53	52	319

<文部科学省等職員(貸出数)>

利用種別	月	4月	5月	6月	7月	8月	9月	10月	11月	12月	1月	2月	3月	合計
図書貸出		6	12	9	15	12	13	29	15	13	18	15	10	167
雑誌貸出		5	4	26	2	22	2	15	15	21	18	21	23	174
当日貸出		43	1	6	3	19	9	49	54	25	35	40	136	420
合計		54	17	41	20	53	24	93	84	59	71	76	169	761

<所外(利用数)>

出納資料の種別	月	4月	5月	6月	7月	8月	9月	10月	11月	12月	1月	2月	3月	合計
一般図書及び雑誌等		103	266	354	378	396	506	266	309	278	130	265	323	3,574
教科書		1,306	786	1,589	1,501	3,733	1,897	2,700	1,090	1,101	58	451	784	16,996
マイクロフィルムリール		0	8	79	2	24	11	10	9	3	1	11	132	290
合計		1,409	1,060	2,022	1,881	4,153	2,414	2,976	1,408	1,382	189	727	1,239	20,860

エ. 参考質問受付(レファレンスサービス)件数 1,133 件 (前年度 846件)

オ. 資料掲載許可申請受付点数 27 点 (前年度 24点)

カ. 文献複写・図書借用

所外への依頼

複写物 70 件 (前年度 138件)

現物貸借 123 件 (前年度 36件)

所外からの依頼の受付(複写物のみ)

図書館等機関 118 件 (前年度 50件)

個人 138 件 (前年度 31件)

(2) 蔵書等統計(平成21年度)

ア. 蔵書数 500,330 冊 (前年度 496,024冊)
 イ. 年間増加冊数 4,306 冊 (" 2,027冊)
 ウ. 継続購入雑誌数 157 誌 (" 165誌)

エ. 蔵書統計(和洋・分類・資料種類別)

(単位:冊数)

和 書	前年度	増加冊数	蔵書冊数	洋 書	前年度	増加冊数	蔵書冊数
0 総記	19,193	76	19,269	0 総記 ※1	1,728	0	1,728
1 哲学	8,974	10	8,984	1 哲学 ※1	2,880	0	2,880
2 歴史	14,205	66	14,271	2 宗教 ※1	1,186	0	1,186
3 社会科学	25,249	487	25,736	3 社会科学 ※1	5,745	0	5,745
37 教育	62,557	1,366	63,923	37 教育 ※1	22,124	0	22,124
4 自然科学	7,525	31	7,556	4 語学 ※1	1,024	0	1,024
5 工学	2,080	18	2,098	5 自然科学 ※1	3,375	0	3,375
6 産業	2,461	21	2,482	6 応用科学 ※1	892	0	892
7 芸術	2,223	12	2,235	7 芸術 ※1	195	0	195
8 語学	2,542	37	2,579	8 文学 ※1	238	0	238
9 文学	3,483	8	3,491	9 歴史 ※1	2,581	0	2,581
年報等逐次刊行物	4,612	0	4,612	年報等逐次刊行物	86	0	86
文部省移管図書	8,700	0	8,700	文部省移管図書	5,568	0	5,568
K 教科書	90,108	150	90,258	K 教科書	9,775	18	9,793
Z 製本雑誌等	18,992	3	18,995	Z 製本雑誌等	6,266	0	6,266
C 漢籍	19,810	0	19,810	F 外国教育資料等	12,796	0	12,796
S マイクロフィルム	4,903	40	4,943	S マイクロフィルム	537	0	537
SF マイクロフロッピー	27,118	0	27,118	U CD	3	0	3
A 地方教育資料	41,868	422	42,290	KK 別置教材	22	0	22
P 大学紀要	48,748	1,183	49,931				
U CD	51	0	51	NDC分類(平成20年度～)	368	358	726
V ビデオテープ	15	0	15				
Y 戦後教育改革史料	35	0	35				
戦後教育資料	1,845	0	1,845				
SS・SSF近現代教育史資料	759	0	759				
文教協会資料	575	0	575				
貴 貴重図書	4	0	4				
合 計	418,635	3,930	422,565	合 計	77,389	376	77,765

※1 DDC分類による。洋書は平成20年度受入分からNDC分類に切り替える

オ. 教育研究論文索引・登録データ件数 164,641 件 (前年度 156,677件)